



Gewindebohrer für Duplex, Super Duplex, Inconel und Edelstahl

M-SFT-DUPLEX

Volume 5.1



50 neue Standardgrößen lieferbar:
Metrisch & metrisch fein, mit und
ohne innerer Kühlmittelzufuhr
Neue UN-8 Größen verfügbar

MERKMALE: M-SFT-DUPLEX



1 Verbesserte Stabilität durch optimierten Kerndurchmesser mit mehr Schneiden als herkömmliche Gewindebohrer

2 Verbesserte Spanabfuhr durch angepassten Drallwinkel

3 Verbesserter Schutz gegen Kaltaufschweißungen. Durch die höhere Hitzebeständigkeit ist die TiN-Beschichtung gut für SuperDuplex Materialien geeignet

M-LT-SFT-DUPLEX NEU

Gewinden | Gewindebohrer | Metrisch

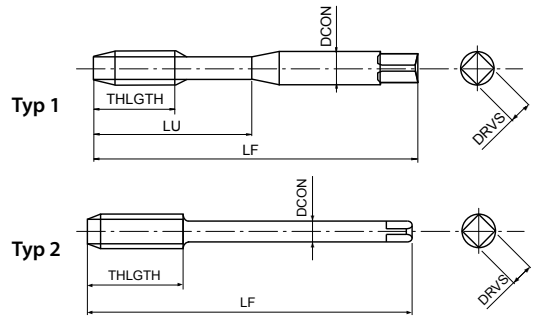

- Pulvermetall-CPM spiralgenuteter Gewindebohrer für Sacklöcher
- TiN-Beschichtung für höhere Hitzebeständigkeit
- Für Edelstahl, DUPLEX und SUPER DUPLEX
- Langer Schaft für tiefe Kavitäten & 3xD Schneidenlänge

P ○ C < 0,2%	P ○ 0,25 < C < 0,4	P ○ C ≥ 0,45%	P ○ SCM	M ● INOX	S ● Inconel 625	S ● Ti Gr.2	
				3-15 Super Duplex	2-3 15-5 PH	3-6 17-4 PH	m/min
M	PM	TiN	50°	ISO 2 6HX	C/2,5		

EDP	TD	TP	LF	THLGTH	LU	DCON	DRVS	NOF	Typ	Preis
48381125	2	0,4	80	3,2	12	2,8	2,1	2	1	
48381133	2,5	0,45	100	3,6	15,5	2,8	2,1	2	1	
48381138	3	0,5	100	4	21	3,5	2,7	3	1	
48381144	4	0,7	125	5,6	25	4,5	3,4	3	1	
48381149	5	0,8	160	6,4	30	6	4,9	3	1	
48381155	6	1	160	8	36	6	4,9	3	1	
48381187	6	1	160	8	-	4,5	3,4	3	2	
48381161	8	1,25	180	10	43	8	6,2	3	1	
48381188	8	1,25	180	10	-	6	4,9	3	2	
48381169	10	1,5	200	12	49	10	8	4	1	
48381189	10	1,5	200	12	-	7	5,5	4	2	
48381179	12	1,75	200	14	-	9	7	4	2	
48381191	14	2	200	16	-	11	9	4	2	
48381202	16	2	200	16	-	12	9	4	2	
48381214	18	2,5	200	20	-	14	11	4	2	
48381228	20	2,5	200	20	-	16	12	4	2	



M-SFT-DUPLEX NEUE ABMESSUNGEN

Gewinden | Gewindebohrer | UNC

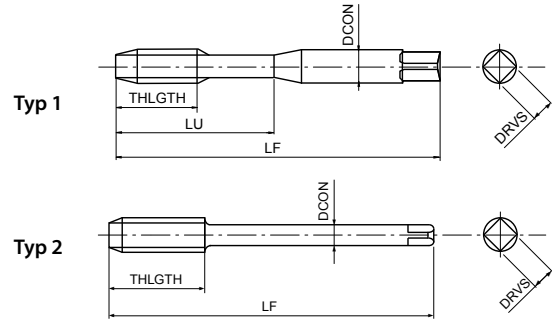

- Pulvermetall-CPM spiralgenuteter Gewindebohrer für Sacklöcher
- TiN-Beschichtung für höhere Hitzebeständigkeit
- Für Edelstahl, DUPLEX und SUPER DUPLEX

Gewinden | Gewindebohrer

P ○ C < 0,2%	P ○ 0,25 < C < 0,4	P ○ C ≥ 0,45%	P ○ SCM	M ● INOX	S ● Inconel 625	S ● Ti Gr.2	
				3-15 Super Duplex	2-3 15-5 PH	3-6 17-4 PH	m/min
UNC	PM	TiN	50°	ANSI 2BX	C/2,5	DIN 2184-1	DIN 2184-1

EDP	TD	TP	LF	THLGTH	LU	DCON	DRVS	NOF	Typ	DIN	Preis
48336453	2	56	45	3,6	11	2,8	2,1	2	1	DIN2184-1	
48336455	3	48	50	3,6	13	2,8	2,1	2	1	DIN2184-1	
48336457	4	40	56	5,1	18	3,5	2,7	2	1	DIN2184-1	
48336459	5	40	56	5,1	18	3,5	2,7	2	1	DIN2184-1	
48336461	6	32	56	6,4	20	4	3	2	1	DIN2184-1	
48336464	8	32	63	6,4	21	4,5	3,4	2	1	DIN2184-1	
48336466	10	24	70	8,5	25	6	4,9	2	1	DIN2184-1	
48336468	12	24	80	8,5	30	6	4,9	2	1	DIN2184-1	
48336471	1/4	20	80	10,2	30	7	5,5	3	1	DIN2184-1	
48336474	5/16	18	90	11,3	35	8	6,2	3	1	DIN2184-1	
48336479	3/8	16	100	12,7	39	10	8	4	1	DIN2184-1	
48336484	7/16	14	100	14,5	-	8	6,2	4	2	DIN2184-1	
48336489	1/2	13	110	15,6	-	9	7	4	2	DIN2184-1	
48336494	9/16	12	110	16,9	-	11	9	4	2	DIN2184-1	
48336501	5/8	11	110	18,5	-	12	9	4	2	DIN2184-1	
48336515	3/4	10	125	25,4	-	14	11	4	2	DIN2184-1	
48336526	7/8	9	140	28,2	-	18	14,5	4	2	DIN2184-1	
48336538	1	8	160	31,8	-	18	14,5	4	2	DIN2184-1	
48336552 <small>NEU</small>	1 1/8	8	180	29	-	22	18	5	2	2184-1	
48336565 <small>NEU</small>	1 1/4	8	180	29	-	22	18	5	2	2184-1	
48336578 <small>NEU</small>	1 3/8	8	200	33,9	-	28	22	5	2	2184-1	
48336592 <small>NEU</small>	1 1/2	8	200	34	-	28	22	5	2	2184-1	
48336605 <small>NEU</small>	1 5/8	8	200	33,9	-	32	24	5	2	2184-1	
48336618 <small>NEU</small>	1 3/4	8	200	40,6	-	36	29	5	2	2184-1	
48336628 <small>NEU</small>	1 7/8	8	225	40,6	-	36	29	5	2	2184-1	
48336639 <small>NEU</small>	2	8	225	45,2	-	40	32	5	2	2184-1	

M-SFT-DUPLEX

Gewinden | Gewindebohrer | UNJF

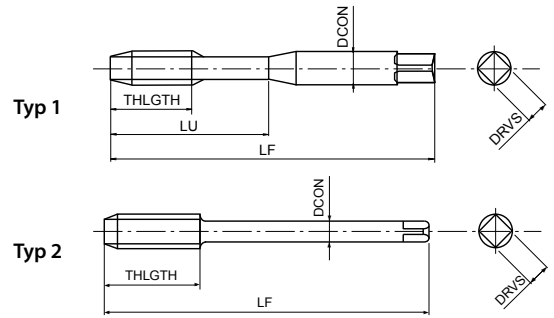

- Pulvermetall-CPM spiralgenuteter Gewindebohrer für Sacklöcher
- TiN-Beschichtung für höhere Hitzebeständigkeit
- Für Edelstahl, DUPLEX und SUPER DUPLEX

P ○ C < 0,2%	P ○ 0,25 < C < 0,4	P ○ C ≥ 0,45%	P ○ SCM	M ● INOX	S ● Inconel 625	S ● Ti Gr.2	
				3-15 Super Duplex	2-3 15-5 PH	3-6 17-4 PH	m/min
UNJF	PM	TiN	50°	UNJC	C/2,5	DIN 2184-1	DIN 2184-1

EDP	TD	TP	LF	THLGTH	LU	DCON	DRVS	NOF	Typ	DIN	Preis
48373458	4	48	56	5,1	18	3,5	2,7	2	1	DIN2184-1	
48373462	6	40	56	6,4	20	4	3	2	1	DIN2184-1	
48373465	8	36	63	6,4	21	4,5	3,4	2	1	DIN2184-1	
48373467	10	32	70	8,5	25	6	4,9	2	1	DIN2184-1	
48373469	12	28	80	8,5	30	6	4,9	2	1	DIN2184-1	
48373472	1/4	28	80	10,2	30	7	5,5	3	1	DIN2184-1	
48373476	5/16	24	90	11,3	35	8	6,2	3	1	DIN2184-1	
48373481	3/8	24	90	12,7	35	10	8	4	1	DIN2184-1	
48373486	7/16	20	100	14,5	-	8	6,2	4	2	DIN2184-1	
48373491	1/2	20	100	15,6	-	9	7	4	2	DIN2184-1	
48373496	9/16	18	100	16,9	-	11	9	4	2	DIN2184-1	
48373504	5/8	18	100	18,5	-	12	9	4	2	DIN2184-1	
48373517	3/4	16	110	25,4	-	14	11	4	2	DIN2184-1	
48373528	7/8	14	125	28,2	-	18	14,5	4	2	DIN2184-1	
48373539	1	12	140	31,8	-	18	14,5	4	2	DIN2184-1	

Gewinden | Gewindebohrer

UNJF





de.osgeurope.com

Bestellen Sie über unseren Webshop und sichern Sie sich 2 Prozent Sonderrabatt auf Bestellungen ab 200 € Warenwert!



SCHWEDEN

Niederlassung von OSG SCANDINAVIA
Abrahams Gränd 8
295 35 Bromölla
Schweden
Tel: +46 40 41 22 55
Fax: +46 40 41 32 55
osg@osg-scandinavia.com

OSG SKANDINAVIEN

(Für skandinavische Länder)
Langebjergvaenget 16
4000 Roskilde
Dänemark
Tel: +45 46 75 65 55
Fax: +45 46 75 67 00
osg@osg-scandinavia.com

OSG NIEDERLANDE

Bedrijfsweg 5
3481 MG Harmelen
Niederlande
Tel: +31 348 44 2764
Fax: +31 348 44 2144
info@osg-nl.com

OSG UK

Shelton house, 5 Bentalls
Pipps Hill Ind Est, Basildon Essex SS14 3BY
Vereinigtes Königreich
Tel +44 (0)1268 567660
Fax +44 (0)1268 567661
sales@osg-uk.com

OSG EUROPE LOGISTICS

Zentrale Europa

Avenue Lavoisier 1
B-1300 Z.I. Wavre - Nord
Belgien
Tel: +32 10 23 05 07
Fax: +32 10 23 05 51
info@osgeurope.com

OSG BELUX

Avenue Lavoisier 1
B-1300 Z.I. Wavre - Nord
Belgien
Tel: +32 10 23 05 11
Fax: +32 10 23 05 31
info@osg-belgium.com

OSG FRANKREICH

Paris Nord 2 385 rue de la Belle Etoile,
4 allée du Ponant
BP 66191 Roissy en France
F-95974 Roissy Ch. De Gaule Cedex
Frankreich
Tel: +33 1 49 90 10 10
Fax: +33 1 49 90 10 15
sales@osg-france.com

OSG COMAHER

Bekolarra 4
E - 01010 Vitoria-Gasteiz
Spanien
Tel: +34 945 242 400
Fax: +34 945 228 883
osg-comaher@osg-comaher.com

OSG GmbH

Zweigniederlassung Deutschland

Siemensstraße 13
D-61352 Bad Homburg
Deutschland
Tel: +49 6172 10 62 06
Fax: +49 6172 10 62 13
verkauf@wexo.com

OSG ITALIEN

Via Cirenaica n. 52 int. 61/63
I - 10142 Torino
Italien
Tel: +39 0117705211
Fax: +39 0117071402
info@osg-italia.it

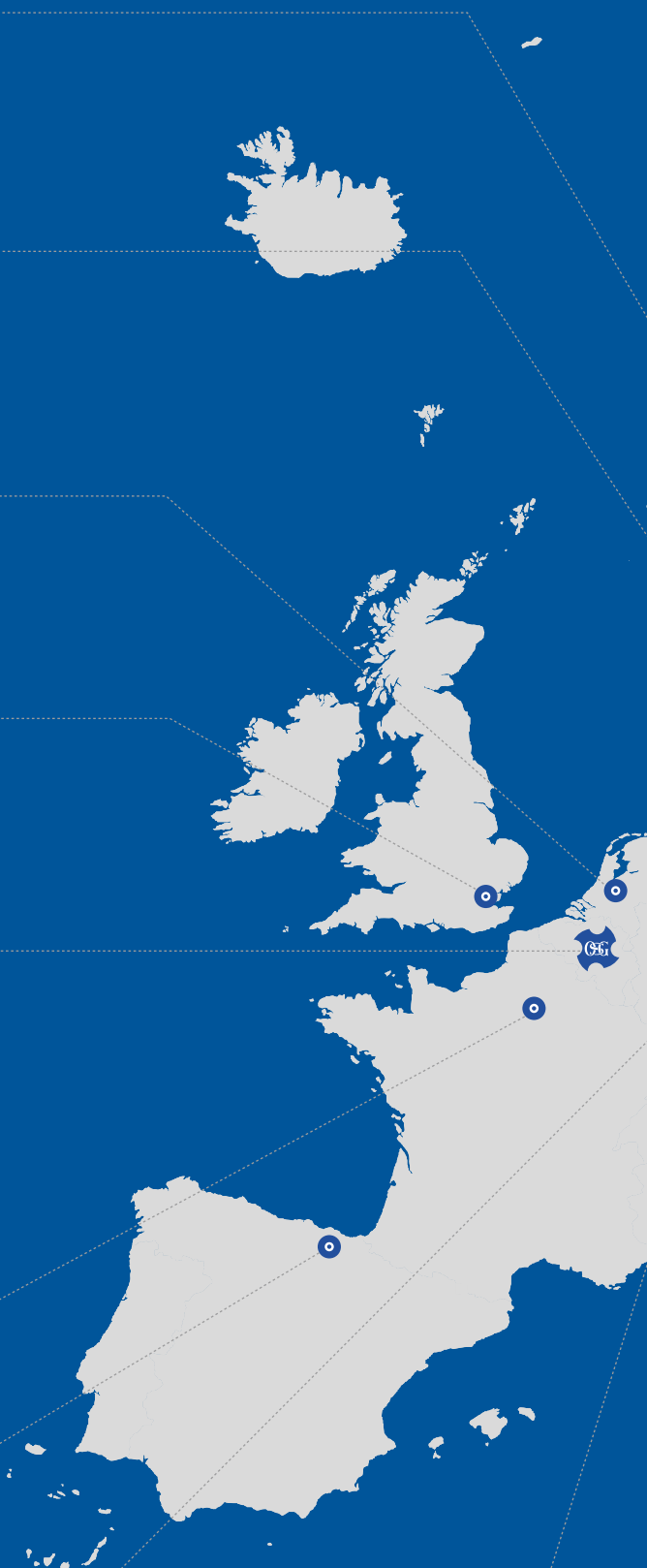

SLOWAKEI

Niederlassung von OSG Belgium s.a.
Tel: +32 10 23 05 04
Fax: +32 10 23 05 31
info@osg-belgium.com

OSG POLEN

ul. Spółdzielcza 57
05-074 Halinów
Polen
Tel: +22 760 82 71
Fax: +22 760 82 71
osg@osg-poland.com

ROMSAN INTERNATIONAL CO. SRL

Exklusiver Vertreter OSG
23-25, Nerva Traian Street
031044 Bucuresti
Rumänien
Tel: +40 021 322 07 47
Fax: +40 021 321 56 00
romsan.int@romsan.ro

OSG TÜRKEI

Rami Kışla Cad.No:56 Eyüp
Istanbul 34056
die Türkei
Tel: +90 212 565 24 00
Fax: +90 212 565 44 00
info@osg-turkey.com

Vischer & Bolli AG

Im Schossacher 17
CH-8600 Dübendorf
Schweiz
Tel.: +41 44 802 15 15
Fax: +41 44 802 15 95
info@vb-tools.com

ÖSTERREICH Zweigniederlassung

Niederlassung von OSG GmbH
Messestraße 11
A-6850 Dornbirn
Österreich
Tel: +49 7161 6064-0
Fax: +49 7161 6064-444
info@osg-germany.de

OSG GmbH Zentrale Deutschland

Karl-Ehmann-Str. 25
D - 73037 Göppingen
Deutschland
Tel: +49 7161 6064 - 0
Fax: +49 7161 6064 - 444
info@osg-germany.de



shaping your dreams

OSG GmbH

Zentrale Deutschland

Karl-Ehmann-Str. 25
D - 73037 Göppingen
Germany
Tel: +49 7161 6064 - 0
Fax: +49 7161 6064 - 444
info@osg-germany.de

OSG EUROPE LOGISTICS

Zentrale Europa

Avenue Lavoisier 1
B-1300 Z.I. Wavre - Nord
Belgium
Tel: +32 10 23 05 07
Fax: +32 10 23 05 11
info@osgeurope.com

OSG GmbH

Zweigniederlassung Deutschland

Siemensstraße 13
D-61352 Bad Homburg
Deutschland
Tel: +49 6172 10 62 06
Fax: +49 6172 10 62 13
verkauf@wexo.com

Österreich

Zweigniederlassung Österreich

Messestraße 1
A-6850 Dornbirn
Tel.: +49 7161 6064-0
Fax: + 49 7161 6064-444
info@osg-germany.de

Vischer & Bolli AG

Im Schossacher 17
CH-8600 Dübendorf
Schweiz
Tel.: +41 44 802 15 15
Fax: +41 44 802 15 95
info@vb-tools.com

All rights reserved. © OSG Europe 2024

Der Verkauf unserer Waren erfolgt ausschließlich zu unseren allgemeinen Geschäftsbedingungen welche Sie jederzeit anfordern können oder online unter <http://www.osg-germany.de/AGB.pdf>. Einsehen können.
Alle Preise sind in Euro je Stück. Hinzu kommt der gesetzliche, am Tag der Bestellung gültige Mehrwertsteuersatz. Die Preise sind freibleibend. In diesem Prospekt genannten Daten und gezeigten Darstellungen dienen nur dem Zweck der Beschreibung der Produkte. Änderungen jeder Art oder Druckfehler von technischen Daten berechtigen nicht zu Ansprüchen. Bildliche Darstellungen sind nicht verbindlich und sind keine Richtlinie über Art oder Eigenschaft. Technische Änderungen, Weiterentwicklungen oder Normänderungen sind vorbehalten. Nachdruck von Text und Bildern, auch auszugsweise, ist ohne unsere Genehmigung nicht gestattet.

www.osg-germany.de

KOSG2024014-06/2024-V2 • 1000