



Verfügbar ab Frühjahr 2025

Nachhaltiger Hochleistungs-Gewindeformer

GREEN TAP GRT

NACHHALTIG

Green Tap wird nach einem neuen und innovativen Herstellungsverfahren von OSG gefertigt. Durch die Reduzierung des Stromverbrauchs im Herstellungsprozess können die CO₂-Emissionen pro Werkzeug im Vergleich zu herkömmlichen Gewindeformen um etwa 50 Prozent reduziert werden. Es ist ein umweltfreundliches Produkt, das im Hinblick auf Nachhaltigkeit entwickelt wurde.

CO₂-Ausstoß (pro Werkzeug bei der Herstellung)

Abmessung: M6 x 1

Konventionelles Produkt

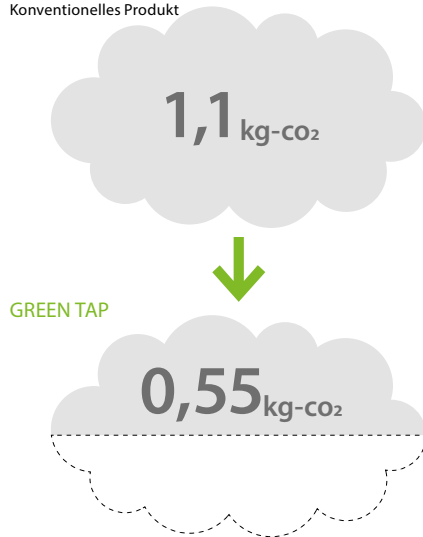

Etwa
50% Reduzierung*
der CO₂ Emissionen

*Reduzierung bei der Herstellung



INNOVATIV

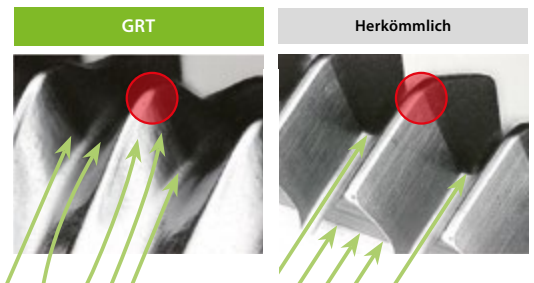

● Bereiche mit der größten Hitzeentwicklung, die am meisten Kühlung benötigen.

→ Kühlmittelstrom

Der Kühlmittelstrom wird direkt zu den Bereichen mit der größten Wärmeentwicklung geleitet.

LEISTUNGSFÄHIGKEIT

Anzahl bearbeitete Bohrungen

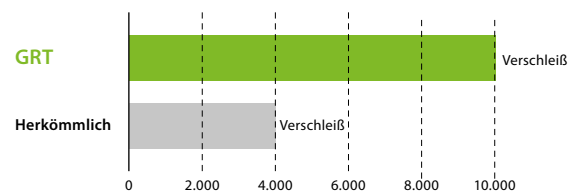

Werkzeug	GRT M6x1 2P
Werkstoff	S45C
Kernlochdurchmesser	5,52mm
Gewindelänge	12mm (Sackloch)
Vc	15m/min
Kühlmittel	Emulsion
Maschine	Vertikales BAZ

	GRT	Herkömmlich
CO ₂ Äquivalent pro Stück (kg-CO ₂)	0,55	1,1
Anzahl Bohrungen (S45C)	10.000	4.000
CO ₂ pro Bohrung (kg-CO ₂)	55x10 ⁻⁶	275x10 ⁻⁶

2,5x leistungsfähiger als ein herkömmliches Werkzeug und ca. 80% weniger CO₂ Emissionen pro Bohrung bei der Herstellung.

GRT

Gewinden | Gewindeformer | Metrisch



- Ressourcenschonend
- Pulvermetall (PM) Gewindeformer für Durchgangs- und Sacklöcher
- TiCN-Mehrlagenbeschichtung
- Für Stahl, Edelstahl und Aluminium

P 0,25<C<0,4	P C ≥ 0,45%	P SCM	M INOX	N Al	N AC, ADC	
15-40	15-30	15-30	5-15	20-40	20-40	m/min

M	PM	V	ISO 2 6HX	C/2,5			DIN 2174
----------	-----------	----------	------------------	--------------	--	--	-----------------

EDP	TD	TP	LF	THLGTH	LU	DCON	DRVS	NOF	PHD	Typ	DIN	Preis
48432125	2	0,4	45	-	8	2,8	2,1	0	1,82~1,85	1	2174	63,00
48432138	3	0,5	56	-	18	3,5	2,7	0	2,77~2,82	2	2174	58,00
48432144	4	0,7	63	-	21	4,5	3,4	0	3,67~3,72	2	2174	58,50
48432149	5	0,8	70	-	25	6	4,9	0	4,62~4,68	2	2174	59,50
48432155	6	1	80	-	30	6	4,9	0	5,51~5,59	2	2174	60,50

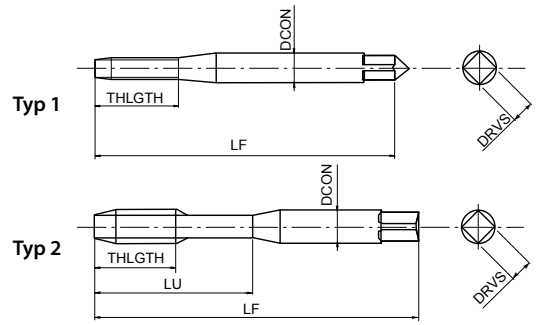

GRT FORM F

Gewinden | Gewindeformer | Metrisch



- Ressourcenschonend
- Pulvermetall (PM) Gewindeformer für Durchgangs- und Sacklöcher
- TiCN-Mehrlagenbeschichtung
- Für Stahl, Edelstahl und Aluminium
- Anschnitt Form F

P 0,25<C<0,4	P C ≥ 0,45%	P SCM	M INOX	N Al	N AC, ADC	
15-40	15-30	15-30	5-15	20-40	20-40	m/min

M	PM	V	ISO 2 6HX	F/1,0			DIN 2174
----------	-----------	----------	------------------	--------------	--	--	-----------------

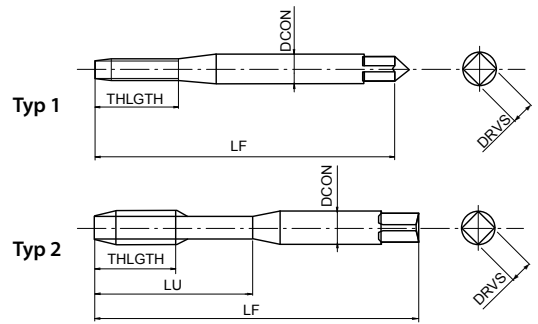

*Toleranz 4HX

EDP	TD	TP	LF	THLGTH	LU	DCON	DRVS	NOF	PHD	Typ	DIN	Preis
*48423111	1	0,25	40	-	5,5	2,5	2,1	0	0,89~0,90	1	2174	85,00
*48423113	1,2	0,25	40	-	5,5	2,5	2,1	0	1,09~1,10	1	2174	81,50
*48423115	1,4	0,3	40	-	7	2,5	2,1	0	1,26~1,28	1	2174	81,00
48423125	2	0,4	45	-	8	2,8	2,1	0	1,82~1,85	1	2174	63,00
48423138	3	0,5	56	-	18	3,5	2,7	0	2,77~2,82	2	2174	58,00
48423144	4	0,7	63	-	21	4,5	3,4	0	3,67~3,72	2	2174	58,50
48423149	5	0,8	70	-	25	6	4,9	0	4,62~4,68	2	2174	59,50
48423155	6	1	80	-	30	6	4,9	0	5,51~5,59	2	2174	60,50